



Клапан угловой невозвратно-запорный чугунный фланцевый ЮБС1517-01

ЮБС1517-01

ТУ 3722-002-38086174-2015

1	Материал корпуса	Чугун ВЧ40
2	Давление	0,6 МПа (6 кгс/см ²)
3	Температура	до + 300°С
4	Класс герметичности	"А" ГОСТ54808-2011
5	Климатическое исп.	УХЛ
6	Присоединение к трубопроводу	Фланцевое ГОСТ 33259-2015*
7	Управление	Маховик
8	Гарантия	3 года

Материалы основных деталей

Наименование	Материал
1 Корпус	Чугун ВЧ40
2 Уплотнение клапана	Сталь 12Х18Н10Т
3 Пружина	Сталь 12Х18Н10Т
4 Тарелка клапана	Сталь 20Х13
5 Прокладка корпуса	ПГОФ
6 Уплотнение штока	Графитовые кольца
7 Крышка корпуса	Чугун ВЧ40
8 Шток	Сталь 20Х13
9 Шайба	Сталь 12Х18Н10Т
10 Шайба	Сталь 20 оцинк.
11 Гайка	Сталь 20 оцинк.
12 Маховик	Чугун ВЧ40
13 Гайка	Сталь 20 оцинк.
14 Откидной болт	Сталь 35 оцинк.
15 Сальниковый прижим	Чугун ВЧ40
16 Гайка	Сталь 20 оцинк.

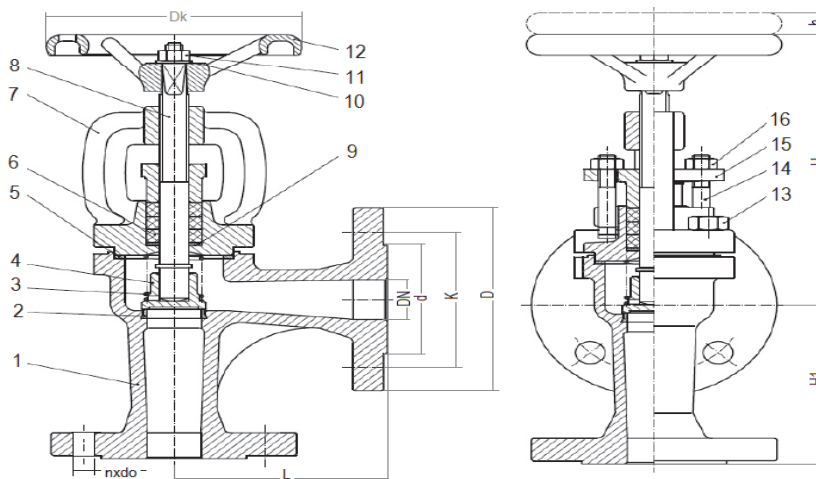

Артикул	Диаметр мм	Kv м ³ /ч	L	D	K	d	H	H1	h	n x d	Вес (кг)
ЮБС1517-01-015	15	7,2	90	80	55	38	163	90	5	4x11	3,3
ЮБС1517-01-020	20	9,2	95	90	65	48	164	95	5,5	4x11	3,9
ЮБС1517-01-025	25	16	100	100	75	58	173	100	7	4x11	5,1
ЮБС1517-01-032	32	22	105	120	90	69	173	105	14	4x14	6,5
ЮБС1517-01-040	40	37	115	130	100	78	214	115	20	4x14	8,39
ЮБС1517-01-050	50	51	125	140	110	88	214	125	25	4x14	11,95
ЮБС1517-01-065	65	98,5	145	160	130	108	236	145	35	4x14	17,25
ЮБС1517-01-080	80	143	155	190	150	124	250	155	41	4x19	22,6
ЮБС1517-01-100	100	226	175	210	170	144	301	175	31	4x19	35,7
ЮБС1517-01-125	125	281	200	240	200	174	339	200	48	8x19	52,7
ЮБС1517-01-150	150	455	225	265	225	199	383	225	54	8x19	74,1
ЮБС1517-01-200	200	860	275	320	280	254	455	275	77	8x19	126
ЮБС1517-01-250	250	1260	325	-	-	-	531	325	120	-	199
ЮБС1517-01-300	300	-	375	-	-	-	710	375	120	-	314

в содержание

В целях улучшения конструкции, производитель оставляет за собой право на незначительные изменения