

Клапан угловой невозвратно-запорный чугунный фланцевый ЮБС1517

ЮБС1517

ТУ 3722-002-38086174-2015

1	Материал корпуса	Чугун ВЧ40
2	Давление	1,6 МПа (16 кгс/см <sup>2</sup> )
3	Температура	до + 300°С
4	Класс герметичности	"А" ГОСТ54808-2011
5	Климатическое исп.	УХЛ
6	Присоединение к трубопроводу	Фланцевое ГОСТ 33259-2015*
7	Управление	Маховик
8	Гарантия	3 года



Материалы основных деталей

Наименование	Материал
1 Корпус	Чугун ВЧ40
2 Уплотнение клапана	Сталь 12Х18Н10Т
3 Пружина	Сталь 12Х18Н10Т
4 Тарелка клапана	Сталь 20Х13
5 Прокладка корпуса	ПГОФ
6 Уплотнение штока	Графитовые кольца
7 Крышка корпуса	Чугун ВЧ40
8 Шток	Сталь 20Х13
9 Шайба	Сталь 12Х18Н10Т
10 Шайба	Сталь 20 оцинк.
11 Гайка	Сталь 20 оцинк.
12 Маховик	Чугун ВЧ40
13 Гайка	Сталь 20 оцинк.
14 Откидной болт	Сталь 35 оцинк.
15 Сальниковый прижим	Чугун ВЧ40
16 Гайка	Сталь 20 оцинк.

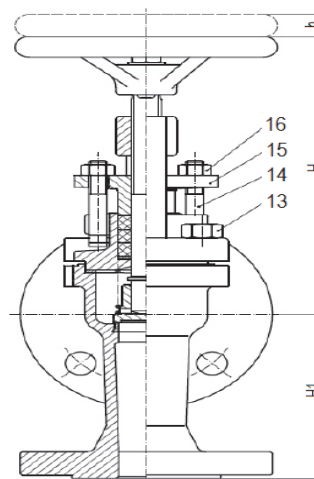
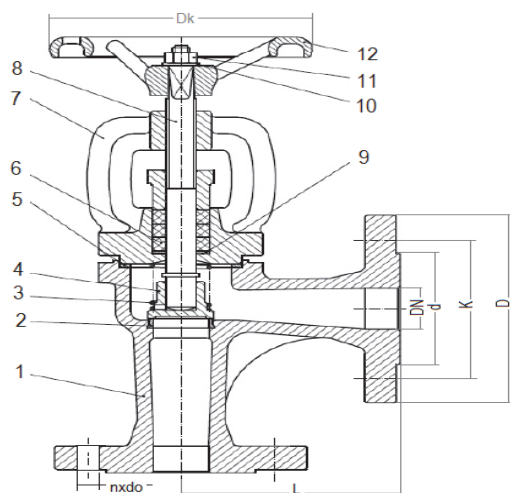

Артикул	Диаметр мм	Kv м <sup>3</sup> /ч	L	D	K	d	H	H1	h	n x d	Вес (кг)
ЮБС1517-015	15	7,2	90	95	65	46	163	90	5	4x14	3,3
ЮБС1517-020	20	9,2	95	105	75	56	164	95	5,5	4x14	3,9
ЮБС1517-025	25	16	100	115	85	65	173	100	7	4x14	5,1
ЮБС1517-032	32	22	105	140	100	76	173	105	14	4x19	6,5
ЮБС1517-040	40	37	115	150	110	84	214	115	20	4x19	8,39
ЮБС1517-050	50	51	125	165	125	99	214	125	25	4x19	11,95
ЮБС1517-065	65	98,5	145	185	145	118	236	145	35	4x19	17,25
ЮБС1517-080	80	143	155	200	160	132	250	155	41	8x19	22,6
ЮБС1517-100	100	226	175	220	180	156	301	175	31	8x19	35,7
ЮБС1517-125	125	281	200	250	210	184	339	200	48	8x19	52,7
ЮБС1517-150	150	455	225	285	240	211	383	225	54	8x23	74,1
ЮБС1517-200	200	860	275	340	295	266	455	275	77	12x23	126
ЮБС1517-250	250	1260	325	405	355	319	531	325	120	12x28	199
ЮБС1517-300	300	-	375	460	410	370	710	375	120	12x28	314

\* - Возможны другие варианты присоединения к трубопроводу

[В содержание](#)

В целях улучшения конструкции, производитель оставляет за собой право на незначительные изменения